

DRENAG FX

Pompe submersible d'épuisement



1 • CARACTÉRISTIQUES GÉNÉRALES

La pompe DRENAG FX est idéalement conçue pour l'évacuation des eaux de chantiers ; eaux pluviales, eaux sales, eaux boueuses et eaux sableuses.

Pour automatisation :

Pour protéger et automatiser une DRENAG FX (Mono ou Tri), il est nécessaire d'utiliser un coffret pour une pompe avec régulateur de niveau et d'alarme, et également pour deux pompes ; coffrets deux pompes avec régulateur de niveau et d'alarme.

COMPOSANT	MATERIAU
Corps de pompe	Fonte (EN GJL 200)
Corps de moteur	Fonte (EN GJL 200)
Roue	Fonte (EN GJL 200)
Arbre moteur	Acier Inox AISI 304
Garniture mécanique (pompe)	SiC-SiC
Garniture mécanique (moteur)	SiC/ carbone
Joint torique	NBR
Poignée	Fonte (EN GJL 200)

2 ● CARACTÉRISTIQUES TECHNIQUES

Utilisation

- Plage d'utilisation : de 4 à 30 m³/h avec hauteur manométrique jusqu'à 32 mètres de C.E.
- Liquide pompé : eaux claires d'infiltration, eaux pluviales, eaux de nappes phréatiques, eaux sableuses de fouilles de chantier, d'une manière générale non agressive.
- Granulométrie de passage à travers la grille d'aspiration : 10 mm de diamètre.
- Plage de température du liquide : de 0 °C à + 35 °C en usage domestique (norme de sécurité EN 60335-2-41) et de 0 °C à + 50 °C pour autres applications.
- Immersion maximum : 10 mètres.
- Corps de pompe fonte traité cataphorèse.
- Filtre d'aspiration et arbre hydraulique en acier inox 304.
- Double garniture mécanique en carbure de silice.
- Adaptées aux grandes hauteurs de relevage.
- Indice de protection : IP 68

Type	Code	Caractéristiques électriques			Caractéristiques hydrauliques (v = 2800 tr/min)									
		Alimentation 50 Hz	P NOM kW	I _n A	Q m ³ /h	0	4	8	12	16	20	24	28	30
DRENAG FX 15.11 M	132310	1 x 230 V~	1,2	6,8	H (m)	23	21	18	13	9,5	6	-	-	-
DRENAG FX 15.15 M	132320	1 x 230 V~	1,8	10,6		26,5	24	22	19	16	13	10	-	-
DRENAG FX 15.15 T	132325	3 x 400 V~	1,8	4,3		32	29,5	27	24	22	18	13	11	9,5
DRENAG FX 15.22 T	132335	3 x 400 V~	2,3	5,2										

TYPE	A	B	H	H1	DN1	Poids kg
DRENAG FX	306	215	439	95	32-40	39

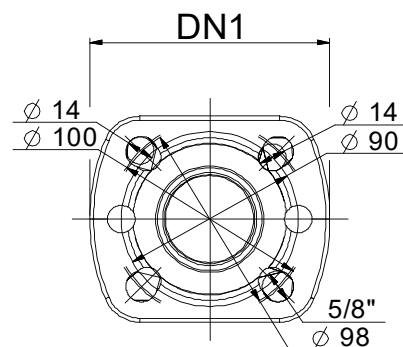
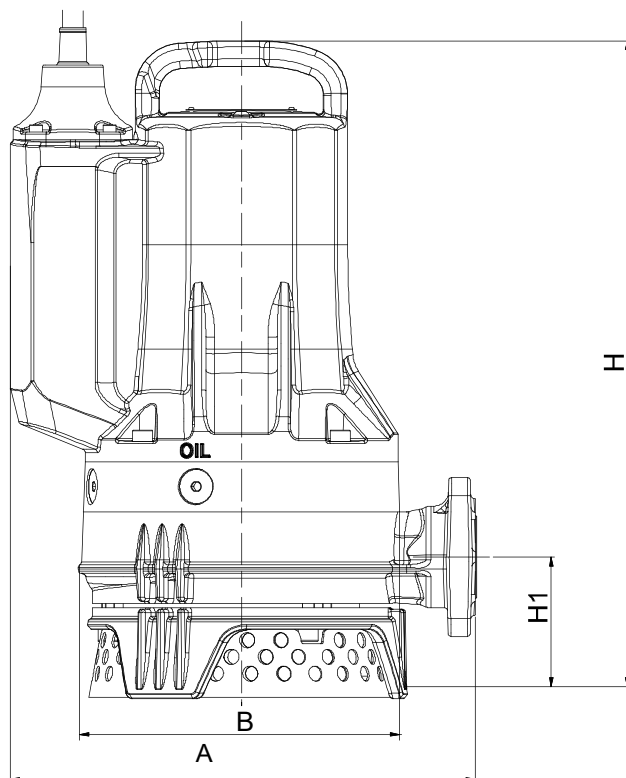

JETLY

28, rue de Provence - CS 60490 - Z.A.C. de Chesnes La Noirée
38297 SAINT-QUENTIN-FALLAVIER CEDEX
Tél. 04 74 94 18 24 - Télécopie 04 74 95 62 07
Internet <http://www.jetly.fr> - E.mail info@jetly.fr

DISTRIBUÉ PAR