AQUAGEM®

T-water®
Filtration by aelio

POMPE INVERPRO

FR-MANUEL D' INSTALLATION ET INSTRUCTIONS
EN-INSTRUCTIONS MANUAL



CONTENU

FR

1.  CONSIGNES DE SÉCURITÉ IMPORTANTES.....	2
2. SPÉCIFICATIONS TECHNIQUES	3
3. DIMENSIONS (mm).....	3
4. INSTALLATION.....	4
5. RÉGLAGE ET OPÉRATION	6
6. OPÉRATION WI-FI.....	13
7. CONTRÔLE EXTERNE.....	20
8. PROTECTION ET PANNE	21
9. MAINTENANCE.....	23
10. GARANTIE ET EXCLUSIONS.....	24
11. DISPOSITION.....	24

CE MANUEL CONTIENT DES INFORMATIONS IMPORTANTES POUR L' INSTALLATION ET LA MAINTENANCE DE CE PRODUIT.

A LIRE ATTENTIVEMENT AVANT L'INSTALLATION

DOCUMENT A CONSERVER POUR RÉFÉRENCE ULTÉRIEURE.

Importé par : AELLO 65 rue du Luzais 38070 SAINT QUENTIN FALLAVIER FRANCE



1. CONSIGNES DE SÉCURITÉ IMPORTANTES

Ce guide fournit les instructions d'installation et de fonctionnement de cette pompe. Si vous avez d'autres questions sur cet équipement, veuillez consulter votre fournisseur.

1.1 Lors de l'installation et de l'utilisation de cet équipement électrique, des précautions de sécurité de base doivent toujours être suivies, notamment les suivantes :

- **RISQUE DE CHOC ÉLECTRIQUE.** Connectez uniquement à un circuit de dérivation protégé par un disjoncteur de protection des personnes (30 milliA). Un électricien professionnel formé et qualifié si doit réaliser l' installation.

- Cette pompe est destinée à être utilisée avec des piscines enterrées ou hors sol installées en permanence et peut également être utilisée avec des bains à remous.

- La pompe n'est pas submersible. Toute pénétration d' eau dans le moteur et son circuit électrique annule la garantie.

- N'ouvrez jamais l'intérieur du boîtier du moteur d'entraînement : risque de choc électrique et annulation de la garantie.

1.2 Toutes les installations doivent être équipées de dispositifs de protection contre les fuites à la terre ou les courants résiduels, ayant un courant de fonctionnement résiduel nominal ne dépassant pas 30 mA.

ATTENTION:

- **Remplir la pompe d'eau avant de démarrer. Ne faites pas fonctionner la pompe à sec.** En cas de fonctionnement à sec, le joint mécanique sera endommagé et la pompe commencera à fuir.
- Avant de procéder à l'entretien de la pompe, coupez l'alimentation de cette dernière en débranchant le circuit principal et libérez toute la pression de la pompe et du système de tuyauterie.
- Ne jamais serrer ou desserrer les vis pendant que la pompe fonctionne.
- Assurez-vous que l'entrée et la sortie de la pompe ne sont pas obstruées par des corps étrangers.

2. SPÉCIFICATIONS TECHNIQUES

Modèle	Volume de Piscine Conseillé (m ³)	P1	Tension (V/Hz)	Qmax (m ³ /h)	Hmax (m)	Circulation (m ³ /h)	
		KW				A10m	A8m
IP20	30~50	0.75	220~240/ 50/60	24.0	18.0	15.0	19.0
IP25	40~70	1.05		27.0	20.0	21.0	24.5
IP30	60~90	1.40		29.5	21.0	26.5	29.5
IP40	80~120	1.75		42.0	21.0	34.0	38.0

3. DIMENSIONS (mm)

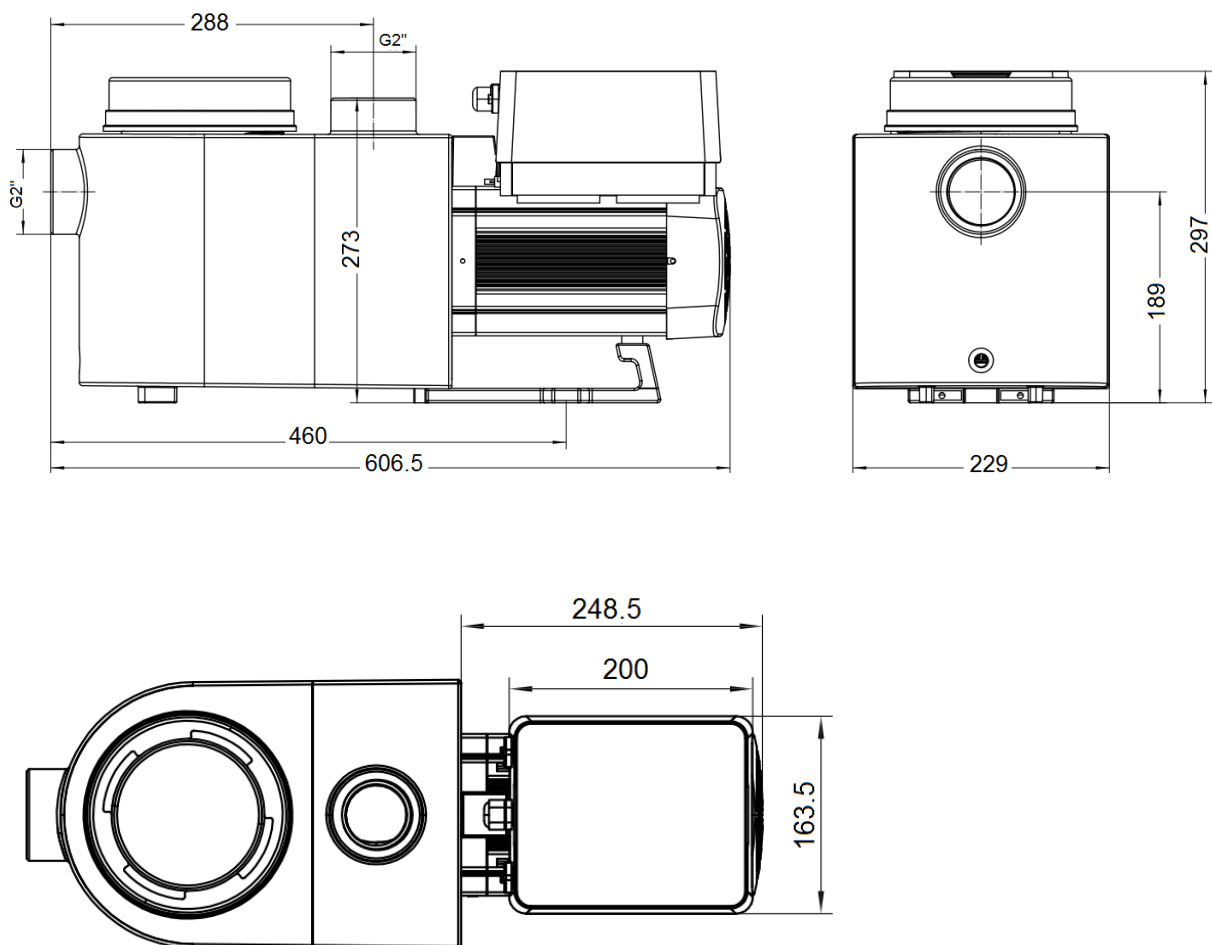

Figure 1

4. INSTALLATION

4.1. Emplacement de la pompe

- 1) Installez la pompe le plus près possible de la piscine, pour réduire les pertes de charge et améliorer l'efficacité, utilisez des tuyaux d'aspiration et de retour courts et directs.
- 2) Pour éviter les rayons directs du soleil, la chaleur ou la pluie, il est recommandé de placer la pompe à l'intérieur ou à l'ombre.
- 3) NE PAS installer la pompe dans un endroit humide ou non ventilé. Gardez la pompe et le moteur à au moins 150 mm des obstacles, les moteurs de pompe nécessitent une libre circulation de l'air pour le refroidissement.
- 4) La pompe doit être installée horizontalement et vissée grâce au trou du support pour éviter les bruits et les vibrations inutiles.

4.2. Tuyauterie

- 1) Pour optimiser la plomberie de la piscine, **il est recommandé d'utiliser un tuyau de diamètre 63 mm**. Lors de l'installation des raccords d'entrée et de sortie (joints), utilisez du téflon ou du silicone spécial raccords en PVC.
- 2) La dimension de la conduite d'aspiration doit être identique ou supérieure au diamètre de la conduite d'admission, pour éviter que la pompe n'aspire de l'air, ce qui affectera l'efficacité de la pompe et réduira sa longévité.
- 3) La plomberie du côté aspiration de la pompe doit être aussi courte que possible.
- 4) Pour la plupart des installations, nous recommandons d'installer une vanne sur les conduites d'aspiration et de retour de la pompe, ce qui est plus pratique pour l'entretien de routine. Cependant, nous recommandons également qu'une vanne, un coude ou un té installé sur la conduite d'aspiration ne soit pas plus près de l'avant de la pompe que sept fois le diamètre de la conduite d'aspiration (diamètre en 63 mm soit 45 cm environ).

4.3. Vannes et Raccords

Les coudes ne doivent pas être à moins de 350 mm de l'entrée. N'installez pas de coudes à 90° directement dans l'entrée/la sortie de la pompe. Les joints doivent être serrés.

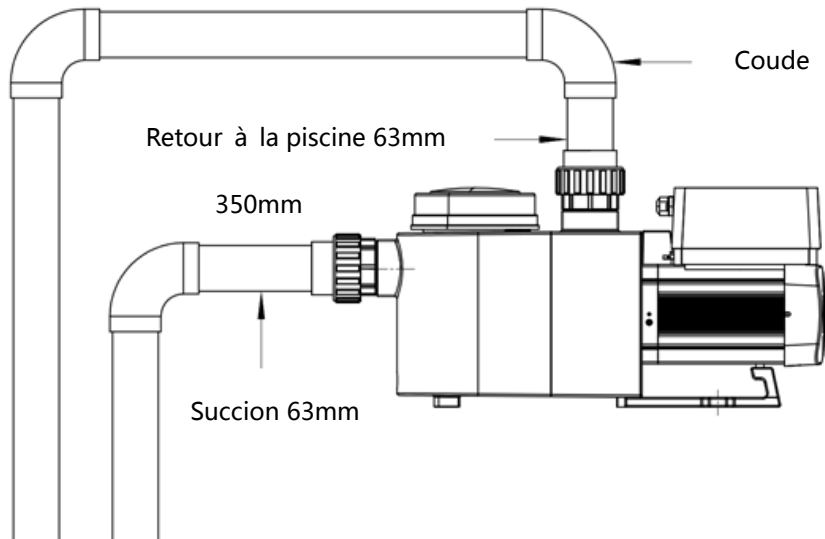

Figure 2

Prévoir un collecteur et aspiration en 63 mm pour garantir le débit de la pompe.

2) Si la pompe est installée prévoir des vannes installées sur la conduite d'aspiration et de retour pour l'entretien ; cependant, la vanne d'aspiration ne doit pas être à moins de sept fois le diamètre du tuyau d'aspiration, comme décrit dans cette section.

3) Utilisez un clapet anti-retour dans la conduite de retour lorsqu'il y a une hauteur importante entre la conduite de retour et la sortie de la pompe.

4) Assurez-vous d'installer des clapets anti-retour lors de l'installation en parallèle avec d'autres pompes. Cela aide à empêcher la rotation inverse de la turbine et du moteur.

4.4 Vérification avant la première mise en service

1) Vérifiez si l'arbre de la pompe tourne librement ;

2) Vérifiez si la tension et la fréquence d'alimentation sont conformes à la plaque signalétique ;

3) Face à la pale du ventilateur, le sens de rotation du moteur doit être dans le sens des aiguilles d'une montre.





4) Il est interdit de faire fonctionner la pompe sans eau car cela l'endommagera ; bien remplir le préfiltre d'eau même pour la réalisation du test de fonctionnement.

4.5 Conditions d' utilisation

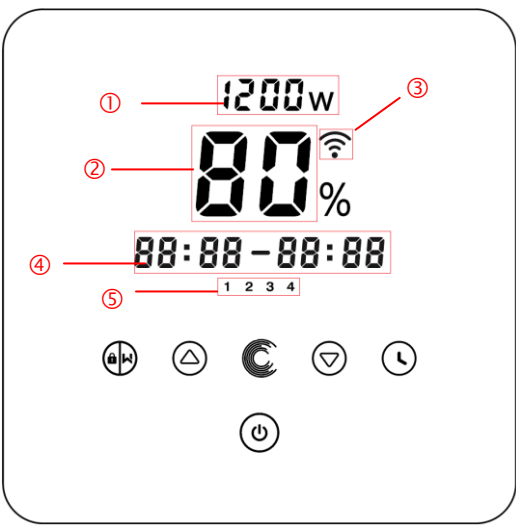

Température ambiante	Installation intérieure, plage de température : -10~42°C
La température de l'eau	5°C~50°C
Piscines traitées par électrolyse de sel	Concentration en sel jusqu'à 0,5% soit 5g/l
Humidité	≤90% RH, (20°C±2°C)
Isolation	Class F, IP55

5. RÉGLAGE ET FONCTIONNEMENT

5.1 Affichage sur le panneau de commande :

	① Consommation électrique
	② Capacité de fonctionnement
	③ Indicateur Wi-Fi
	④ Période de minuterie
	⑤ Minuterie 1/2/3/4
	 Lavage à contre-courant/déverrouillage
	 Haut/bas: pour changer la valeur (capacité /temps)
 Réglage de la minuterie	
 On/off	

5.2 Commencez :

Lorsque l'alimentation est allumée, l'écran sera entièrement éclairé pendant 3 secondes, le code de l'appareil s'affichera, puis il entrera dans l'état de fonctionnement normal. Lorsque l'écran est verrouillé, seul le bouton  s'allume; Appuyez et maintenez  pendant plus de 3 secondes, les autres boutons s'allumeront tous. L'écran se verrouille automatiquement lorsqu'il n'y a pas d'opération pendant plus d'une minute et la luminosité de l'écran est réduite de 1/3 de l'affichage normal. Appui court  pour réveiller l'écran et observer les paramètres de fonctionnement pertinents.



5.3 Auto-amorçage

Lorsque la pompe est allumée pour la première fois après l'installation, elle démarre automatiquement l'auto-amorçage (donc en vitesse rapide).

Lorsque le système effectue l'auto-amorçage, il compte à rebours à partir de 1500 secondes et s'arrête automatiquement lorsque le système détecte que la pompe est remplie d'eau, puis le système vérifiera pendant 30 secondes pour s'assurer que l'auto-amorçage est terminé.



Les utilisateurs peuvent quitter l'auto-amorçage manuellement en appuyant sur  pendant plus de 3 secondes. La pompe entrera dans le mode inverseur manuel par défaut au démarrage initial. Si les utilisateurs quittent l'auto-amorçage lors du démarrage suivant, la pompe reviendra à l'état précédent avant le dernier arrêt.

Remarque:

- 1) La pompe est livrée avec l'auto-amorçage activé. Chaque fois que la pompe redémarre, elle s'auto-amorce automatiquement. L'utilisateur peut **utiliser le paramétrage pour désactiver la fonction d'auto-amorçage par défaut** (voir 5.10)
- 2) Si la fonction d'auto-amorçage par défaut est désactivée et que la pompe n'a pas été utilisée pendant une longue période, le niveau d'eau dans le panier-crépine peut baisser. Les utilisateurs peuvent activer manuellement la fonction d'auto-amorçage en appuyant sur les deux   pendant 3 secondes, la période réglable est de 600 s à 1 500 s (la valeur par défaut est de 600 s).
- 3) Une fois l'auto-amorçage manuel terminé, la pompe reviendra à l'état précédent avant d'activer l'auto-amorçage manuel.
- 4) Les utilisateurs peuvent appuyer sur  pendant plus de 3 secondes pour quitter l'auto-amorçage manuel, et la pompe fonctionnera de la même manière une fois l'auto-amorçage manuel terminé.

5.4 Lavage à contre-courant









Les utilisateurs peuvent démarrer le lavage à contre-courant ou la recirculation rapide dans n'importe quel état de fonctionnement en appuyant sur .

	Défaut	Plage de réglage
Temps	180s	Appuyez  ou  pour ajuster de 0 à 1500s avec 30 secondes pour chaque étape
Capacité de fonctionnement	100%	80~100%, saisir le paramétrage (voir 5.10)

Quitter le lavage à contre-courant

Lorsque le mode de lavage à contre-courant est activé, les utilisateurs peuvent maintenir  pendant 3 secondes pour sortir, la pompe reviendra à l'état précédent avant le lavage à contre-courant. Si une limite de vitesse est définie par les utilisateurs, la capacité de fonctionnement du lavage à contre-courant ne dépassera pas la limite de vitesse définie. (voir 5.9)

5.5 Mode manuel Inverter











1		Tenir  pendant plus de 3 secondes pour déverrouiller l'écran;
2		Appuyez  pour commencer. La pompe fonctionnera à 80 % de la capacité de fonctionnement après l'auto-amorçage.
3	 	Appuyez  ou  pour régler la capacité de fonctionnement entre 30 % et 100 %, chaque étape de 5 %

Note:

- 1) Lorsque la contre-pression dans les tuyaux est trop élevée pour maintenir un débit adéquat, les utilisateurs peuvent régler la capacité de fonctionnement entre 105 % et 120 %. La pompe fonctionnera à une vitesse plus élevée mais ne dépassera pas la puissance nominale de chaque modèle.
- 2) Si la pompe a atteint la puissance nominale à 105 % et que les utilisateurs continuent d'augmenter la capacité de fonctionnement, l'affichage reviendra à 105 % lorsque la vitesse du moteur sera stabilisée.



5.6 Mode minuterie

La fonction marche/arrêt et la capacité de fonctionnement de la pompe peuvent être commandées par une minuterie, qui peut être programmée quotidiennement selon les besoins.

1	Entrez le réglage de la minuterie en appuyant sur 
2	Appuyez  ou  pour régler l'heure locale
3	Appuyez  pour confirmer et passer au réglage du temps-1
4	Appuyez  ou  pour choisir les périodes de fonctionnement souhaitées et la capacité de fonctionnement
5	 Répétez les étapes ci-dessus pour régler les 3 autres minuteries
6	 Maintenez 3 secondes pour enregistrer le réglage et activer le mode minuterie.
7	 ou  Vérifiez 4 minuteries pour vous assurer qu'il n'y a pas de réglage invalide

Note:







1) Lorsque le mode minuterie est activé, si la période définie contient l'heure actuelle, la pompe commencera à fonctionner en fonction de la capacité de fonctionnement ou du débit définis. Si la période définie ne contient pas l'heure actuelle, le numéro de minuterie, 1 2 3 4 (1 ou 2 ou 3 ou 4) qui est sur le point de commencer à fonctionner, sera affiché sur le contrôleur et clignotera, **88:88 - 88:88** affichera la période de temps correspondante, indiquant un réglage réussi de la minuterie.

2) Pendant le réglage de la minuterie, si vous souhaitez revenir au réglage précédent, maintenez les deux   pendant 3 secondes. Si vous n'avez pas besoin de régler les 4 minuteries, vous pouvez maintenir  pendant 3 secondes, le système enregistrera automatiquement la valeur définie actuelle et activera le mode minuterie.

3) Les utilisateurs peuvent quitter le mode minuterie en appuyant sur  pendant 3 secondes.

5.7 Mode écrémage (skimmer)

Le mode écrémage permet à la pompe d'écumer la surface de l'eau, empêche les débris de s'accumuler et offre aux utilisateurs une piscine plus propre.

Maintenez  et  pour accéder à l'interface prédéfinie du mode skimmer (ou écrémage), appuyez sur  ou  pour afficher les 3 pré réglages ; le pré réglage sélectionné sera activé après 8 secondes sans opération. Les utilisateurs peuvent quitter le mode skimmer sans l'activer en maintenant  et  dans l'interface prédéfinie.

À la fin de l'écumage, le contrôleur affichera le paramètre du pré réglage. Les utilisateurs peuvent maintenir  pour quitter le programme écrémage. Lorsque la durée de l'écumage se termine, la pompe reviendra à l'état normal pour que les utilisateurs puissent fonctionner.

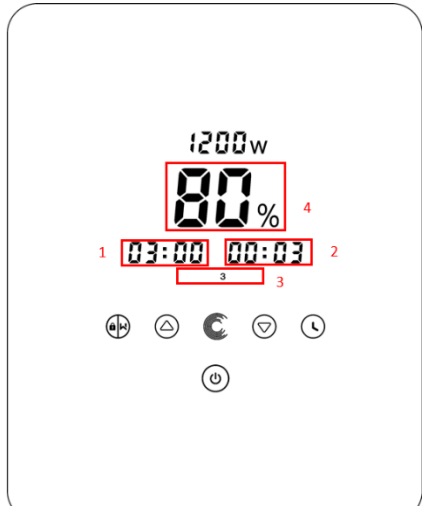
	<ol style="list-style-type: none">1. Cycle d'écumage (heure)2. Durée de l'écumage (minute)3. Numéro de pré réglage du mode Skimmer4. Vitesse de l'écumage
--	--

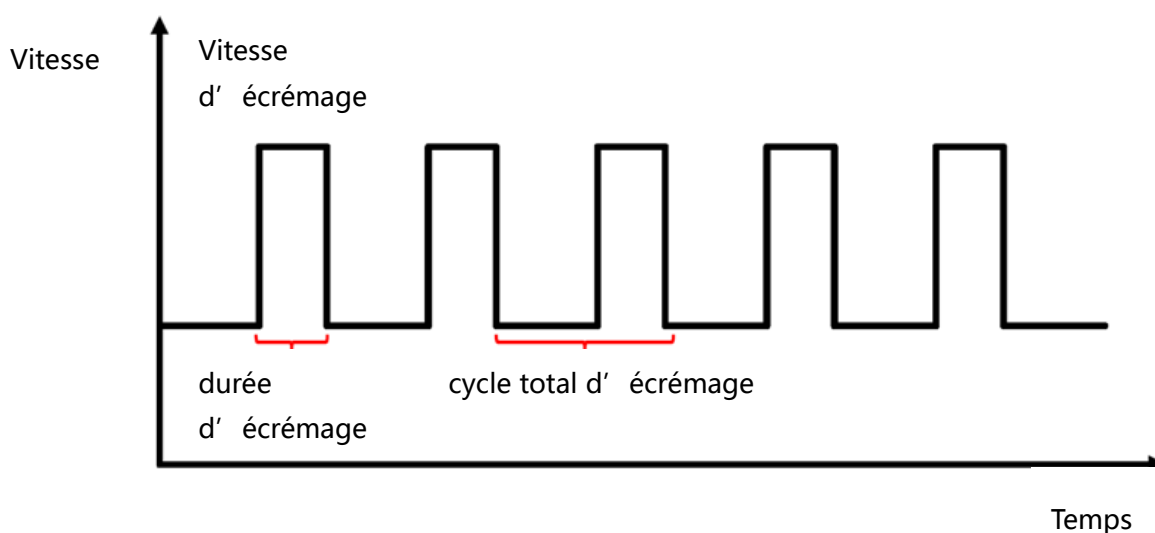

Préréglage	Cycle d'écémage	Durée de l'écémage	Vitesse d'écémage	Plage de temps des cycles	Remarque
1	1h	3 min	100%	7:00 – 21:00	Modifiable dans paramétrage
2	1h	10 min	100%	7:00 – 21:00	Non modifiable
3	3h	3 min	80%	7:00 – 21:00	Non modifiable

5.8 Vitesse limite

Les utilisateurs peuvent définir une limite de vitesse de capacité de fonctionnement, ce pour s'adapter aux spécifications des débits d'autres équipements, tels que les filtres à sable.











La limite de vitesse de capacité de fonctionnement peut être réglée entre 60 % et 100 % dans les paramètres (voir 5.10). 100 % signifie : pas de limite de vitesse

La capacité de fonctionnement peut être réglée entre 30 % et 120 % en fonctionnement normal.

Pour garantir les performances, les modes ou processus suivants ne seront pas limités par une limite de vitesse :

1. Démarrage automatique à chaque démarrage
2. Amorçage manuel

5.9 Réglage des paramètres

Restaurez le réglage d'usine	En mode éteint, maintenez les deux   pendant 3 secondes
Vérifiez la version du logiciel	En mode éteint, maintenez les deux   pendant 3 secondes
Amorçage primaire	En mode On, maintenez les deux   pendant 3 secondes
Entrez le réglage des paramètres comme ci-dessous	En mode éteint, maintenez les deux   pendant 3 secondes ; Si le paramètre n'a pas besoin d'être ajusté, maintenez les deux   jusqu'au prochain paramètre

N°	Description	Paramètre par défaut	Plage de réglage
1	PIN3	100%	30~100%, par tranches de 5 %
2	PIN2	80%	30~100%, par tranches de 5 %
3	PIN1	40%	30~100%, par tranches de 5 %
4	Capacité de contre-lavage	100%	80~100%, par tranches de 5 %
5	Mode de contrôle de l'entrée analogique	0	0 : commande de courant 1 : commande de tension
6	Activez ou désactivez l'amorçage qui se produit à chaque démarrage	25	25 : activé 0 : désactivé
7	Réservé/interdit	0	Non modifiable
8	Le temps du système	00:00	00:00 - 23:59
9	Préréglage 1 du mode écrémage (cycle de l'écémage, durée de l'écémage, vitesse de l'écémage)	01:00 00:03 100%	Cycle écrémage : 1-24h, 1h pour chaque étape Durée de l'écémage : 1 à 30 min, 1 min pour chaque étape Vitesse de l'écémage : 30 % à 100 %, par incréments de 5 %
10	Période de temps du préréglage 1 du mode écrémage	7:00-21:00	Heure de début : 00:00-24:00 Heure de fin : 00:00-24:00
11	Limitation de vitesse	100%	60 % à 100 %, par incrémentation de 5 % 100 % signifie aucune limite de vitesse
12	Adresse RS485	170(0xAA)	160-190 (0xA0-0xBF), chaque étape par 1.

6. FONCTIONNEMENT WIFI

1 Téléchargement de Inverpro



Android



iOS



a. Inscription par e-mail



2 Enregistrement du Compte

Inscrivez-vous par e-mail

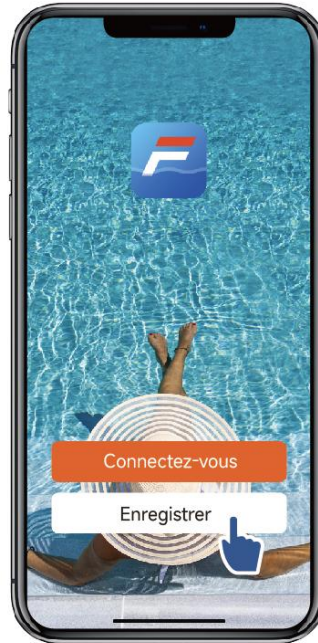

3 Créez votre installation (maison)

Veillez définir le nom de votre installation (maison) et choisir l'emplacement de l'appareil. (Il est recommandé de définir une localisation afin que la météo puisse être affichée dans l'application).

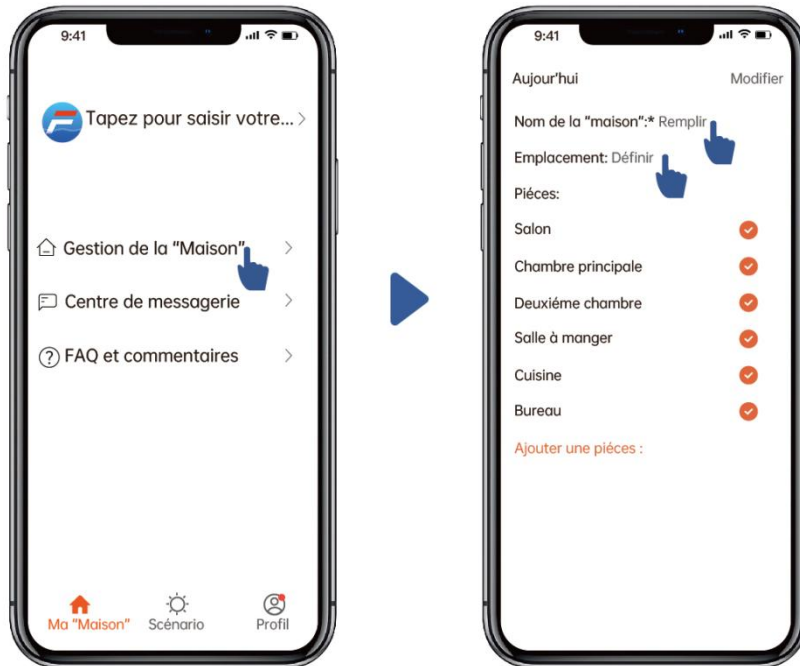

4 Couplage d'applications

Assurez-vous que votre pompe est allumée avant de commencer.

Option 1 (recommandée) : Avec Wifi et Bluetooth

(Exigence réseau : 2,4 GHz ; 2,4 Ghz et 5 GHz dans un SSID ; mais pas de réseau 5 GHz séparé)

1) Veuillez confirmer que votre téléphone est connecté au Wifi et que votre Bluetooth est activé.

2) Pressez  pendant 3 secondes jusqu'à ce que vous entendiez un "bip" pour déverrouiller l'écran.



Pressez  pendant 5 secondes jusqu'à ce que vous entendiez un « bip », puis relâchez .

 Clignotera

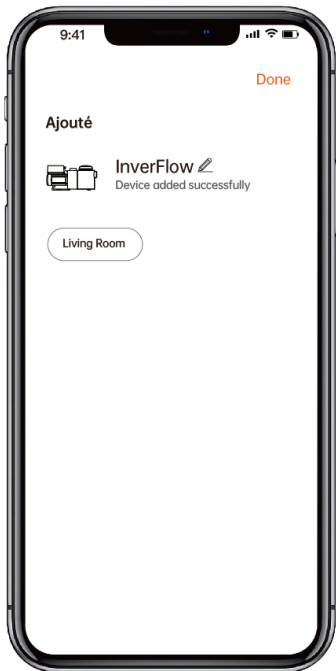
3) Cliquez sur "Ajouter un appareil", puis suivez les instructions pour coupler l'appareil.



Option 2 : Avec Wi-Fi (Exigence réseau : 2,4 GHz uniquement)

- 1) Veuillez confirmer que votre téléphone est connecté au Wifi
- 2) Pressez  pendant 3 secondes jusqu'à ce que vous entendiez un "bip" pour déverrouiller l'écran.
Pressez  pendant 5 secondes jusqu'à ce que vous entendiez un "bip", puis relâchez ;
 clignotera.
- 3) Cliquez sur "Ajouter un appareil", puis suivez les instructions pour coupler l'appareil.

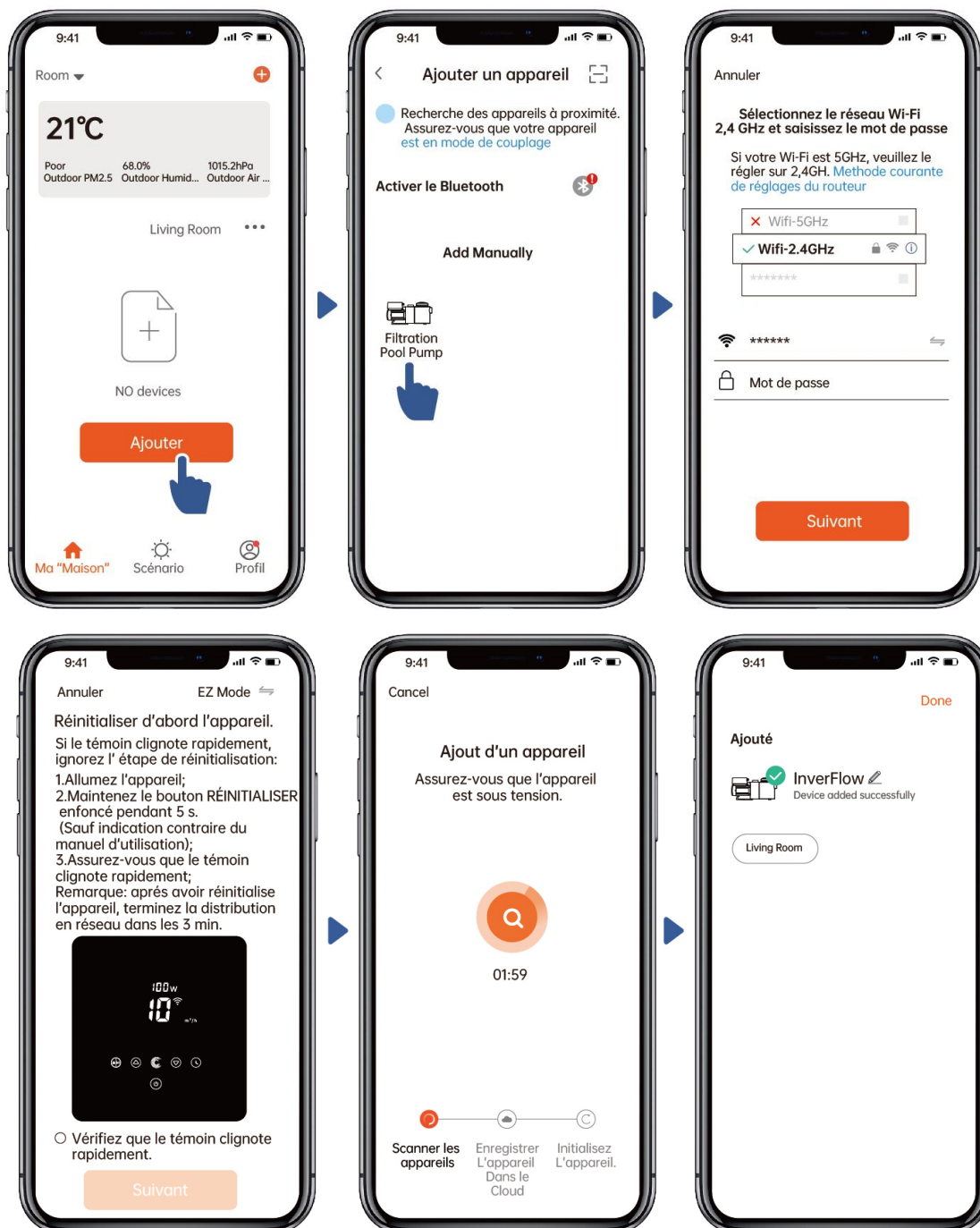

5 Operation

1) Utilisation du mode Inverter manuel:

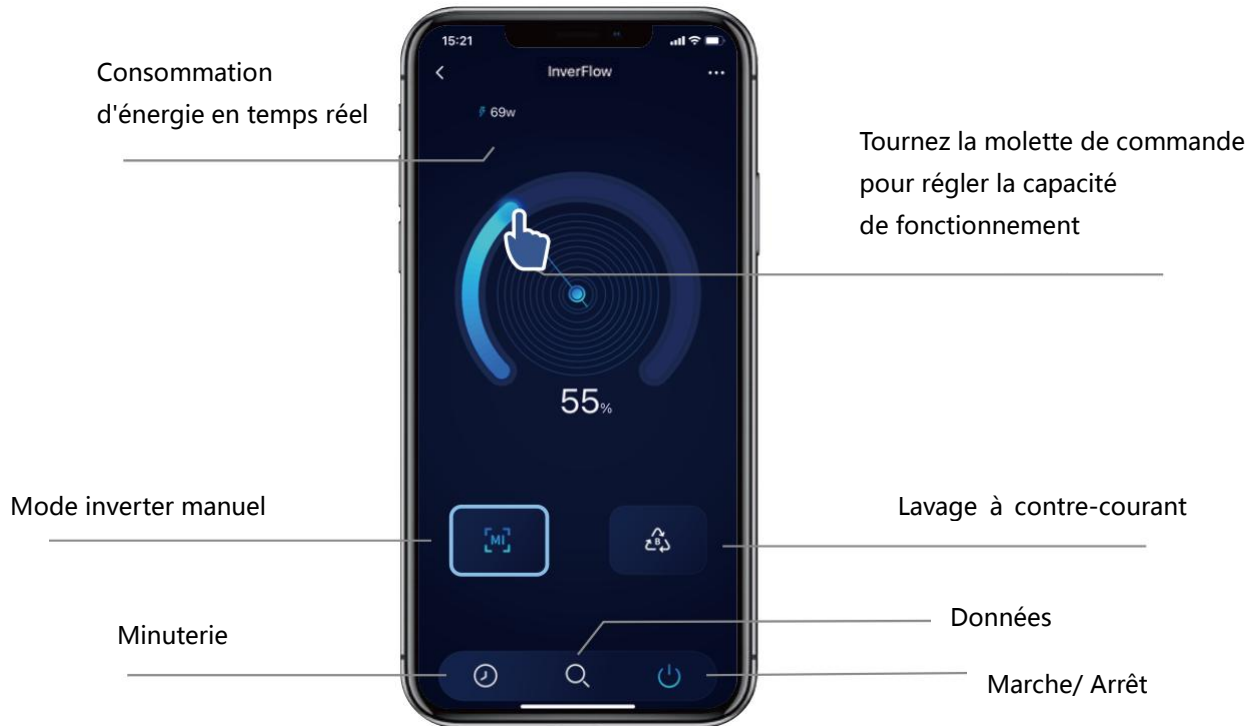

2) Mode contre-lavage :



6 Partagez des appareils avec les membres de votre famille

Après le couplage, si les membres de votre famille souhaitent également contrôler l'appareil, veuillez d'abord laisser les membres de votre famille enregistrer InverFlow puis l'administrateur peut fonctionner comme ci-dessous :

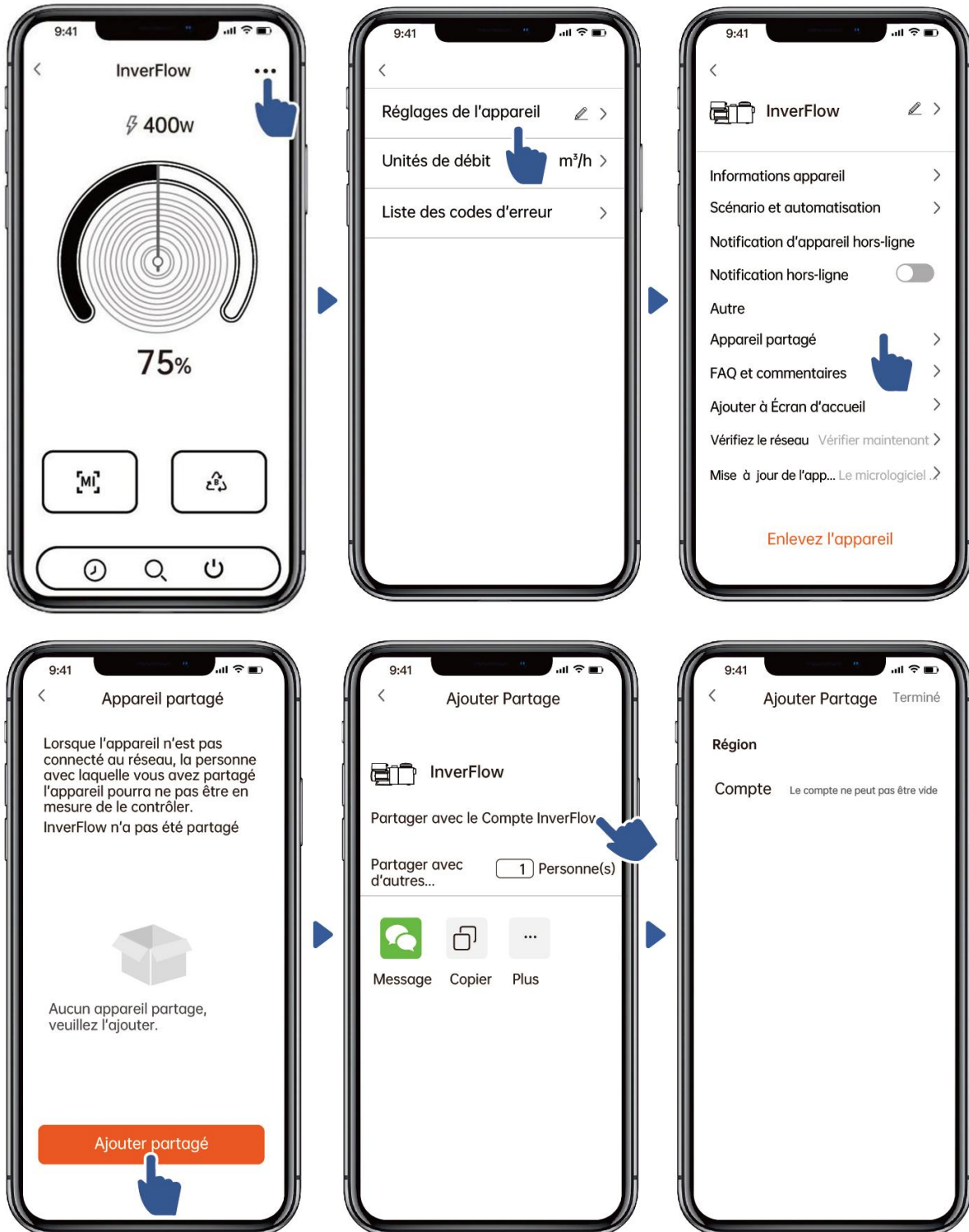

7 Commentaires

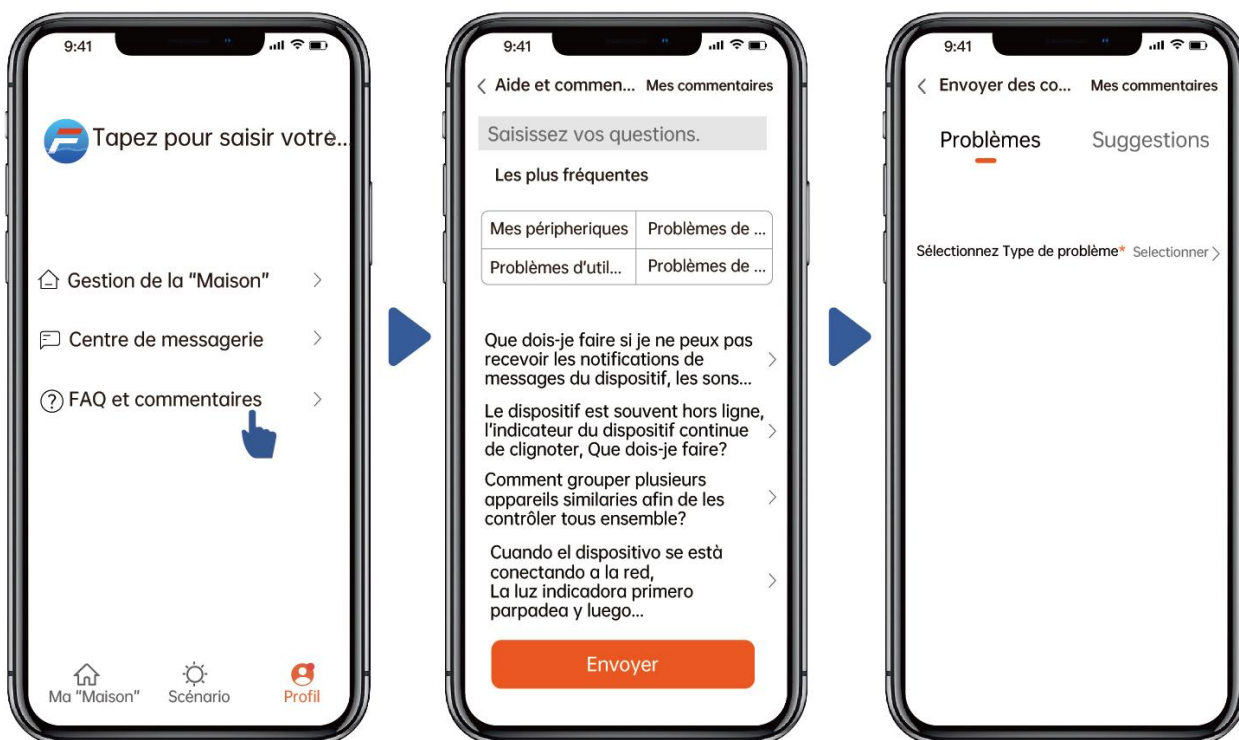

NB :

- 1) Les prévisions météorologiques sont données à titre indicatif
- 2) Les données de consommation d'énergie sont fournies à titre indicatif uniquement, car elles peuvent être affectées par des problèmes de réseau et l'imprécision du calcul.
- 3) L'application est sujette à des mises à jour sans préavis.

7. CONTRÔLE EXTERNE

Le contrôle externe peut être activé via les contacts ci-dessous. Si plusieurs commandes externes sont activées, la priorité est la suivante : Entrée numérique > RS485 > Commande du panneau

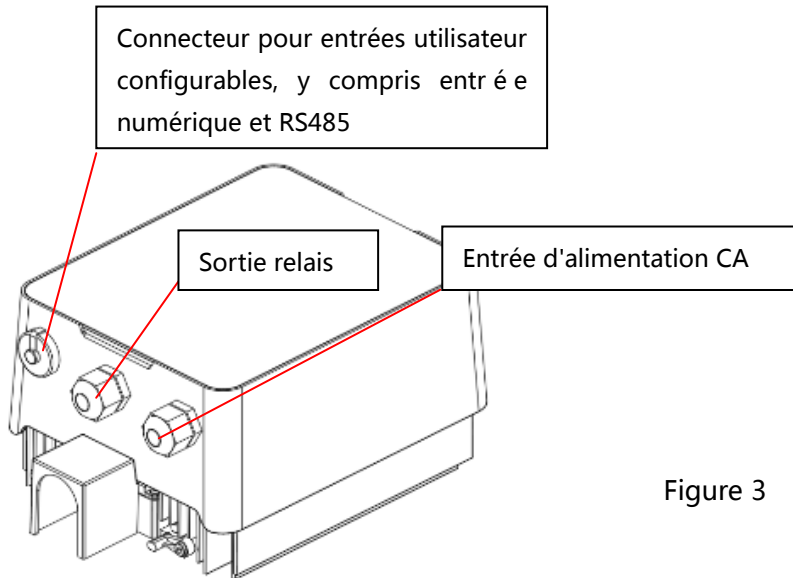

Figure 3

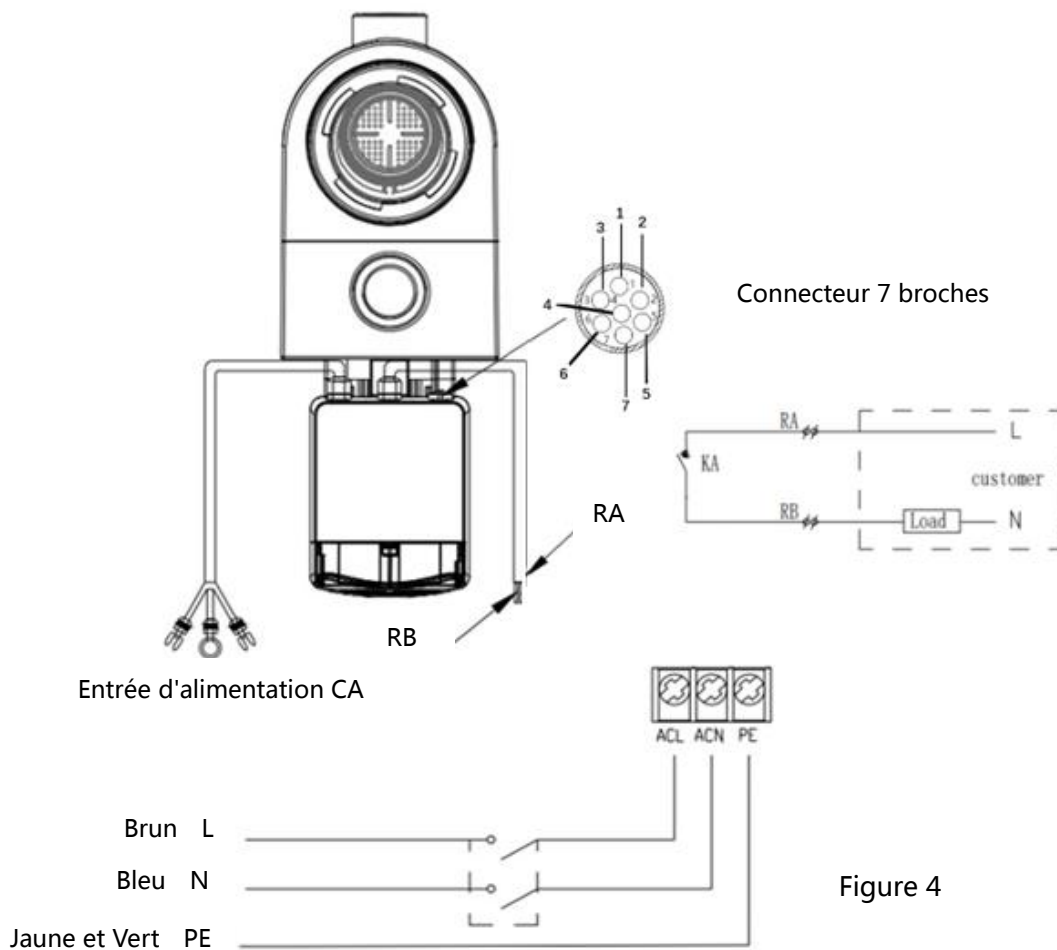

Figure 4

Name	Color	Description
PIN 1	Rouge	Entrée d'alimentation 4
PIN 2	Noir	Entrée numérique 3
PIN 3	Blanc	Entrée numérique 2
PIN 4	Gris	Entrée numérique 1
PIN 5	Jaune	Masse numérique
PIN 6	Vert	RS485 A
PIN 7	Brun	RS485 B

a. Entrée numérique

La capacité de fonctionnement est déterminée par l'état de l'entrée numérique.

Lorsque PIN4 se connecte à PIN5, la pompe sera obligatoirement s'arrêtée ; s'il est déconnecté, la commande numérique sera invalide.

Lorsque PIN3 se connecte à PIN5, la pompe devra obligatoirement fonctionner à 100 % ; s'il est déconnecté, la priorité de contrôle sera de retour sur le contrôle du panneau.

Lorsque PIN2 se connecte à PIN5, la pompe devra obligatoirement fonctionner à 80 % ; s'il est déconnecté, la priorité de contrôle sera de retour sur le contrôle du panneau.

Lorsque PIN1 se connecte à PIN5, la pompe devra obligatoirement fonctionner à 40 % ; s'il est déconnecté, la priorité de contrôle sera de retour sur le contrôle du panneau ;

La capacité des entrées (PIN1/PIN2/PIN3) peut être modifiée en fonction du paramétrage.

b. RS485:

Pour se connecter avec PIN6 et PIN7, la pompe peut être contrôlée via le protocole de communication Modbus 485.

c. Relais de sortie (en option) :

Connectez les bornes L & N pour activer le contrôle externe. Un relais marche-arrêt supplémentaire est nécessaire lorsque la puissance du palier est supérieure à 500 W (2,5 A).

8. PROTECTION ET PANNE

8.1 Alarme de température élevée et réduction de vitesse AL01

En mode " Inverter Manuel" et en mode « Timer » (sauf lavage à contre-courant/auto-amorçage), lorsque le driver se met en chauffe et atteint le seuil alerte (81°C), une alarme se déclenche ; lorsque la température descend sous 78°C, l'alarme disparaît. L'écran affiche alternativement AL01 et la vitesse de fonctionnement.

Si AL01 s'affiche pour la première fois, la capacité de fonctionnement sera automatiquement réduite comme ci-dessous :

a. Si la capacité de fonctionnement actuelle est supérieure à 85 %, la capacité de fonctionnement sera automatiquement réduite de 15 % ;

b. Si la capacité de fonctionnement actuelle est supérieure à 70 %, la capacité de fonctionnement sera

automatiquement réduite de 10 % ;

c. Si la capacité de fonctionnement actuelle est inférieure à 70 %, la capacité de fonctionnement sera automatiquement réduite de 5 %.

Suggestion pour les non-premiers affichages de AL01 : vérifier la température du module toutes les 2 minutes. Par rapport à la température de la période précédente, pour chaque augmentation de 1 degré Celsius, la vitesse diminuera de 5 %.

8.2 Protection contre les sous-tensions AL02

Lorsque l'appareil détecte que la tension d'entrée est inférieure à 197 V, l'appareil limite la vitesse de fonctionnement actuelle. La zone d'affichage affiche alternativement AL02 et la vitesse de fonctionnement.

Lorsque la tension d'entrée est inférieure ou égale à 180 V, la capacité de fonctionnement sera limitée à 70 % ;

Lorsque la plage de tension d'entrée est comprise entre 180 V et 190 V, la capacité de fonctionnement sera limitée à 75 % ;

Lorsque la plage de tension d'entrée est comprise entre 190 V et 197 V, la capacité de fonctionnement est limitée à 85 %.

8.3 Dépannage

Problème	Causes possibles et solutions
La pompe ne démarre pas	<ul style="list-style-type: none">• Défaut d'alimentation, câble débranché ou défectueux.• Fusibles grillés ou atteinte de la température maximale d'alerte.• Vérifiez que la rotation de l'arbre moteur reste libre et qu'il n'y a pas d'obstruction.• Après une longue période d'inactivité : débranchez l'alimentation électrique et tournez manuellement l'arbre arrière du moteur plusieurs fois avec un tournevis.
La pompe ne s'amorce pas	<ul style="list-style-type: none">• Videz le panier de la pompe. Assurez-vous que le panier de la pompe est rempli d'eau et que le joint torique du couvercle est propre.• Raccords desserrés côté aspiration ou vanne fermée• Panier de la pompe ou du skimmer chargé de débris.• Côté aspiration bouché.• La distance entre l'entrée de la pompe et le niveau de liquide est supérieure à 2 m, la hauteur d'installation de la pompe doit être abaissée.
Faible débit d'eau	<ul style="list-style-type: none">• La pompe ne s'amorce pas.• Prise d'air sur la tuyauterie d'aspiration.• Panier de la pompe rempli de débris.• Niveau d'eau inadéquat dans la piscine.
La pompe est bruyante	<ul style="list-style-type: none">• Fuite d'air dans la tuyauterie d'aspiration, cavitation causée par une conduite d'aspiration restreinte ou sous-dimensionnée ou une fuite à un joint, un niveau d'eau bas dans la piscine et des conduites de retour de refoulement non restreintes.• Vibrations causées par une mauvaise installation, etc.• Palier ou turbine du moteur endommagés (contactez votre professionnel).

8.4 Codes erreurs

Lorsque l'appareil détecte une panne (sauf panne 485), il s'éteint automatiquement et affiche le code de panne. Après avoir éteint pendant 15 secondes, vérifiez si le code erreur est effacé ; s'il l'est, la pompe redémarrera.

Article	Code d'erreur	Description
1	E001	Tension d'entrée anormale
2	E002	Sur-intensité de sortie
3	E101	Dissipateur de chaleur
4	E102	Erreur du capteur du dissipateur de chaleur
5	E103	Erreur de la carte pilote principale
6	E104	Protection de sous-tension
7	E105	Défaillance du circuit d'échantillonnage de courant alternatif
8	E106	tension anormale du courant
9	E107	Activation de la protection du driver
10	E108	Surcharge de puissance du moteur
11	E201	Erreur sur le circuit imprimé
12	E203	Erreur de lecture de l'heure
13	E204	Échec de lecture de l'EEPROM de la carte d'affichage
14	E205	Erreur de communication
15	E207	Pas de protection contre l'eau
16	E209	Désamorçage de la pompe

NB:

1. Lorsque les codes erreurs E002/E101/E103 s'affichent, l'appareil recommencera à fonctionner automatiquement, mais lorsqu'ils apparaîtront une quatrième fois, l'appareil cessera de fonctionner. Pour reprendre le fonctionnement, débranchez l'appareil et rebranchez-le et re-démarrez à nouveau.

9. MAINTENANCE

Videz fréquemment le panier de la pompe. Il doit être inspecté à travers le couvercle transparent et vidé lorsqu'il y a une pile évidente de déchets à l'intérieur. Les instructions suivantes doivent être suivies :

- 1). Déconnectez l'alimentation électrique.
- 2). Dévissez le couvercle de la pompe dans le sens inverse des aiguilles d'une montre et retirez-le.
- 3). Soulevez le panier.
- 4). Videz les déchets piégés dans le panier et rincez les débris si nécessaire.

Remarque : Ne tapotez pas le panier en plastique sur une surface dure car cela l'endommage

-
- 5). Inspectez le panier et remplacez-le en cas de dommage.
 - 6). Vérifiez que le joint torique du couvercle n'est pas étiré, déchiré, fissuré ou tout autre dommage
 - 7). Remettez le couvercle, un serrage à la main suffit.

Remarque : L'inspection et le nettoyage périodiques du panier de la pompe aideront à prolonger sa durée de vie.

10. GARANTIE ET EXCLUSIONS

Garantie 3 ans à partir de la date d'achat ou 8000h de fonctionnement.

Si un défaut survient pendant la durée de la garantie, à sa discrétion le fabricant réparera ou remplacera cet article ou cette pièce à ses propres frais et dépens. Les clients doivent suivre la procédure de demande de garantie afin d'obtenir le bénéfice de cette garantie.

La garantie sera annulée en cas d'installation ou de fonctionnement incorrects, d'utilisation inappropriée, d'altération ou d'utilisation de pièces de rechange non originales.

11. DISPOSITION



Lors de la mise au rebut du produit, veuillez trier les déchets en tant que déchets de produits électriques ou électroniques ou les remettre à l'organisme local de collecte des déchets.

La collecte et le recyclage séparés des déchets d'équipement au moment de leur élimination contribueront à garantir qu'ils sont recyclés d'une manière qui protège la santé humaine et l'environnement. Contactez votre mairie pour savoir où vous pouvez déposer votre pompe pour le recyclage.