



Désignation : **C.D.BBC-24V. DC ELECMECA**

Code produit : **475697**

### Schéma de câblage

La **protection thermique** permet l'arrêt de la pompe en cas d'intensité absorbée anormale.

L'interrupteur a 3 positions :

**0** : arrêt de la pompe.

**MAN** : marche manuelle de la pompe (marche forcée).

**AUTO** : la marche de la pompe est en fonction de l'état du flotteur de commande.

Le **voyant vert** signale que la pompe marche.

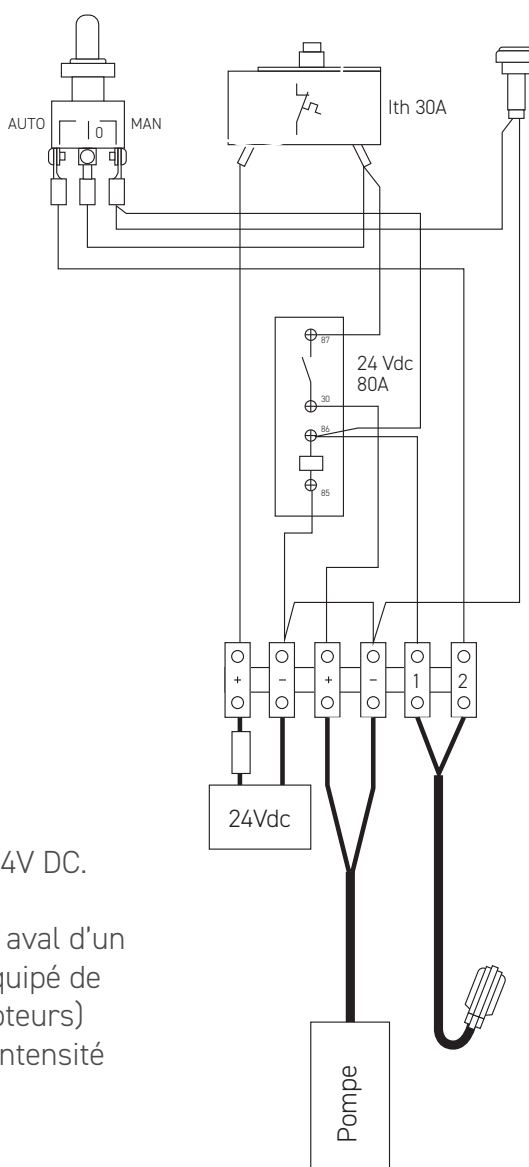

#### ATTENTION !

Alimentation électrique 24V DC.

Le coffret se raccorde en aval d'un interrupteur bi-polaire équipé de fusibles AM (spéciaux moteurs) calibrés en fonction de l'intensité absorbée par le moteur.

Flotteur de commande