

FÉKAFOS ENTER

1 pompe

Stations de relevage 1 pompe prêtes à l'emploi pour eaux usées et chargées domestiques.

CE conforme à la Norme Européenne EN 12050-1



1 • CARACTÉRISTIQUES GÉNÉRALES

- Station FÉKAFOS ENTER pour utilisation exclusive à l'extérieur des bâtiments, enterrées ou en élévation.
- Cuve polyéthylène de 270 l environ.
- Cuve à enterrer avec système d'ancrage.
- Couvercle Ø 585 mm, fermeture 1/4 de tour, verrouillable par vis.
- Système de relevage DSD avec barres de guidage incorrodables en polyester.
- Fixation du pied d'assise par soudure ultra-sons sans perçage du fond de la cuve.
- 2 chevilles SPITS pour fixation de la cuve sur dalle béton.
- Ensemble clapet fonte 2" + vanne PVC 2" facilement accessible et démontable.
- Fil d'eau d'entrée variable de 200 à 500 mm sur 180° suivant besoin de l'installation grâce au kit de perçage fourni : scie cloche, joint et manchon PVC Ø 100 mm.
- Entrée PVC 100, sortie PVC 63, ventilation PVC 50, passe câble.
- Accroche câble pour flotteur alarme (non fourni).
- Encombrement (mm) : L 785 x l 590 x H 1 025.
- Pompe version AUT avec flotteur, à turbine VORTEX et longueur de câble 10 mètres. Passage 50 mm.
- Pompe équipée de sa griffe d'ancrage permettant une installation très simple et rapide et une maintenance aisée.



Kit perçage fourni

POMPES ÉQUIPANT LES STATIONS FÉKAFOS ENTER



290 AUT. + GF

Code : 136043



FÉKA VX 550 AUT. + GF

Code : 131839



490 AUT. + GF

Code : 136080



FÉKA VS 1200 AUT. + GF

Code : 131829

- La station de relevage FÉKAFOS ENTER est composée :
 - d'une cuve pré-équipée.
 - d'une pompe avec griffe d'ancrage et flotteur réglé.

Options :



Réhausse
(hauteur 200 mm)
Code : 452991



Réhausse
(hauteur 400 mm)
Code : 452992



Alarme sonore
de trop-plein
Code : 471701



Cartouche
anti-odeur
Code : 550400

2 ● CARACTÉRISTIQUES TECHNIQUES

Utilisation

Les **STATIONS FÉKAFOS ENTER 1 pompe** sont conçues pour évacuer toutes les eaux domestiques (W.-C. compris). Elles sont installées exclusivement à l'extérieur des bâtiments, en élévation ou enterrées avec 1 réhausse maxi. (passage piéton uniquement).

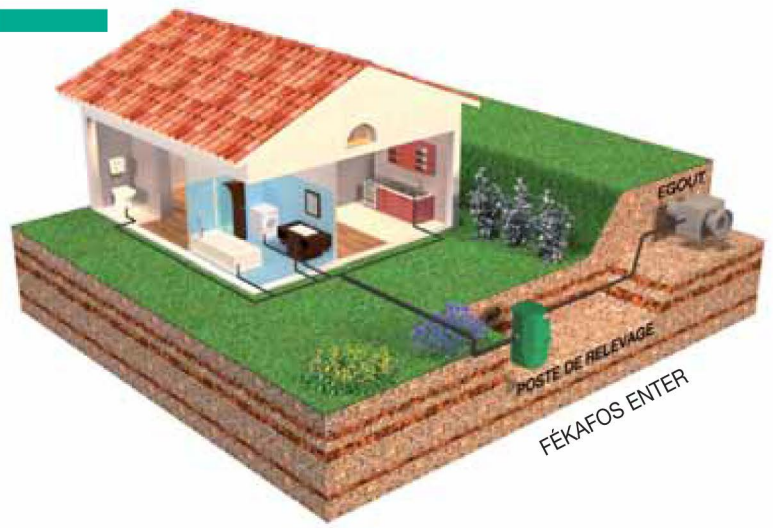

Caractéristiques pompes

Type	Code FÉKAFOS ENTER	Avec pompe	Caractéristiques électriques						Section de passage mm	Caractéristiques hydrauliques (v = 2800 tr/min)										
			Alimentation 50 Hz	Puissance CV kW		Ampères A	Condensateur μF Vc			Q m³/h										
FÉKAFOS ENTER 271/290 AUT.	146050	S 290 AUT. + GF	1 x 230 V~	0,75	0,55	4,2	16	450	50	H (m)	8	7	6,5	5,5	4,5	3,5	-	-	-	-
FÉKAFOS ENTER 271/VX 550 AUT.	146051	FVX 550 AUT. + GF	1 x 230 V~	0,75	0,55	4,2	12,5	450	50		7	6,2	5,5	4,1	3	1,8	1	-	-	-
FÉKAFOS ENTER 271/490 AUT.	146052	S 490 AUT. + GF	1 x 230 V~	1,5	1,1	7,3	20	450	50		11	9,5	9	8	7,5	6,5	5,5	5	4	-
FÉKAFOS ENTER 271/VS 1200 AUT.	146053	FVS 1200 AUT. + GF	1 x 230 V~	1,6	1,2	8,6	30	450	50		13,5	12,8	12,0	11,2	10	9	8	6,7	5,3	3

Encombres (en mm) et poids (en kg)

Poids à vide : 61,2 kg avec S 290 AUT. + GF
 60,4 kg avec FÉKA VX 550 AUT. + GF
 65,4 kg avec S 490 AUT. + GF
 62,9 kg avec FÉKA VS 1200 AUT. + GF

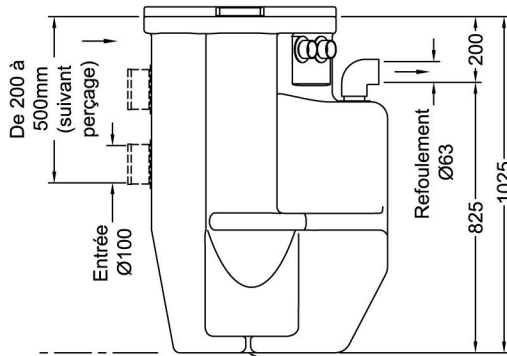

Pattes d'ancrage (chevilles Spit Nb : 2)

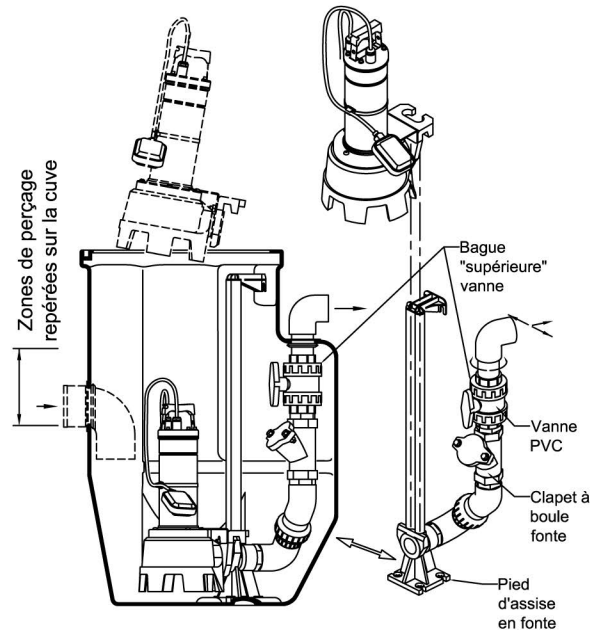
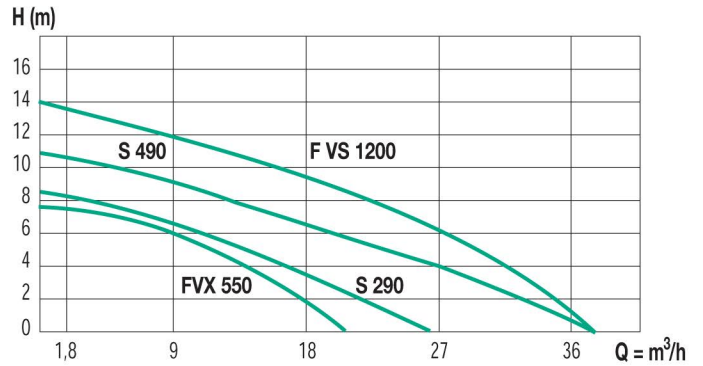
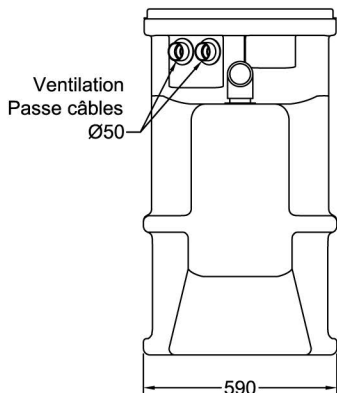

JETLY

28, rue de Provence - CS 60490 - Z.A.C. de Chesnes La Noirée
 38297 SAINT-QUENTIN-FALLAVIER CEDEX
 Tél. 04 74 94 18 24 - Télécopie 04 74 95 62 07
 Internet <http://www.jetly.fr> - E.mail info@jetly.fr

ad arrosage distribution

www.arrosage-distribution.fr

contact@arrosage-distribution.fr
 Tel : 04 94 43 81 19