

ÉLECTROVAREM

Automatiser une pompe

1 ● FONCTIONS ET AVANTAGES

Dispositif simple de commande automatique d'une pompe domestique avec réservoir de 3L intégré.

Principaux avantages

- Sélection en façade de la pression de redémarrage.
- Fonction alarme.
- Limite le nombre de démarrage.
- Protection "manque d'eau".
- Maintenance et installation facile et rapide.
- Limite la pression haute.



Réf. 416035

2 ● CARACTÉRISTIQUES GÉNÉRALES

- Tension : 230 V monophasé - Fréquence : 50-60 Hz.
- Courant maximum : 12A (pompe jusqu'à 1,5 kW).
- Indice de protection : IP65 - Isolation classe 2.
- Pression maxi : 10 bar.
- Température maxi. : 60 °C.
- Raccords : 2 x M1".
- Réservoir 3L.
- Poids : 2,5 kg.

Dimensions

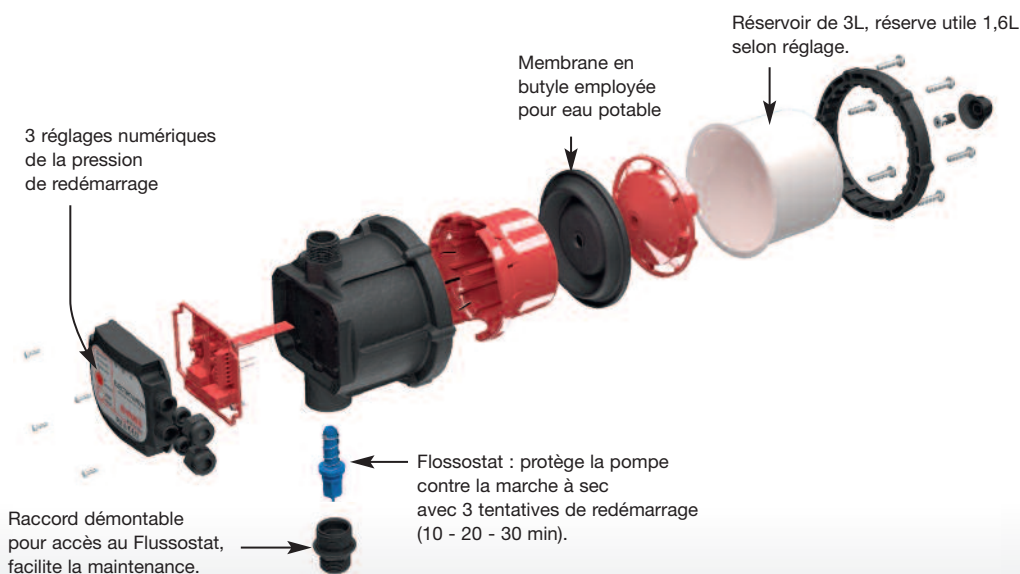
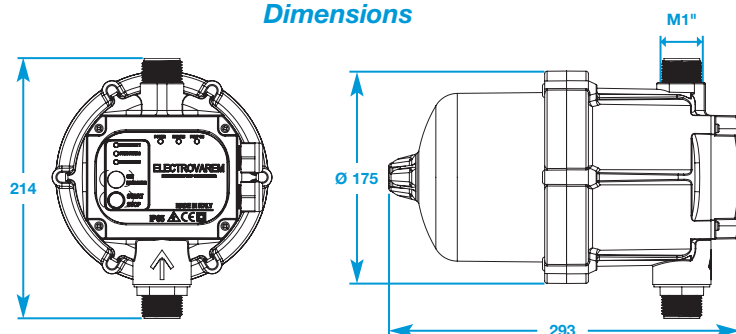

JETLY

28, rue de Provence - CS 60490 - Z.A.C. de Chesnes La Noirée
38297 SAINT-QUENTIN-FALLAVIER CEDEX
Tél. 04 74 94 18 24 - Télécopie 04 74 95 62 07
Internet <http://www.jetly.fr> - E.mail info@jetly.fr

COM03201702079 - (Ed. 03/2017)

DISTRIBUÉ PAR